

DYMO[®]



Használati útmutató

LabelManager[®] 500TS

Copyright

© 2011 Sanford, L.P. Minden jog fenntartva.

A Sanford, L.P. előzetes írásos engedélye nélkül tilos a jelen dokumentum vagy szoftverek bármely részét bármely formában vagy eszközzel reprodukálni, továbbítani vagy más nyelvre lefordítani.

Védjegyek

A DYMO, a DYMO Label és a LabelManager bejegyzett védjegy az Egyesült Államokban és más országokban. Minden más védjegy a megfelelő tulajdonosé.

A „Sans” a DejaVu egyik betűtípusa. A DejaVu betűtípusok a Vera betűtípusokon alapulnak, amelyek szerzői joga a Bitstream, Inc. vállalaté. Az Arev betűtípusokból a DejaVu betűtípusaiba importált glifek szerzői joga a Tavmjong Bah vállalaté. Minden jog fenntartva.

Tartalom

Az Ön új feliratozógépe	6
A feliratozógép regisztrálása	6
Az első lépések	6
Áramellátás	6
Az akkumulátor behelyezése	6
Az akkumulátor kivétele	6
Az akkumulátor feltöltése	6
A címkekazetta behelyezése	6
A feliratozógép első használata	7
A feliratozógép megismerése	7
Be-/kikapcsoló gomb	7
Home	7
Érintőképernyő	7
Kurzorbillentyűk	7
Caps Lock (nagybetűk)	7
Shift	7
Backspace (visszatörlés)	8
Törlés	8
Az érintőképernyő használata	8
Kiválasztás	8
Szöveg kiválasztása	8
Lista görgetése	8
Címkeszerkesztés	8
A betűcsalád kiválasztása	8
A betűtípus megváltoztatása	9
A betűméret megváltoztatása	9
A betűstílus megváltoztatása	9
Speciális karakterek, automatikus szöveg és vonalkód beszúrása	9
Így szűrhet be szimbólumokat	9
ClipArt beszúrása	9
Az automatikus számozás funkció használata	9
Dátum és idő beillesztése	9
Vonalkód beszúrása	10
A nap, hónap vagy negyedév beszúrása	10
Nemzetközi karakterek beszúrása	11
Szójavaslatok használata	11
A címke elrendezésének szerkesztése	11
Szegélyek használata	11
Szöveg igazítása	11
Tükrözött szöveg használata	12
Függőleges szöveg használata	12
Adott hosszúságú címkek készítése	12
A feliratozógép memóriájának használata	12
Címke mentése	12
Címkek letöltése	12
Mentett címkek használata	12
A feliratozógépben lévő címkek kezelése	12
Mentett címkek megtekintése	12
Új mappák létrehozása	12
Címkek és mappák törlése	12
A legutóbb nyomtatott címkek törlése	13
Egyedi ClipArt grafikák kezelése	13
Nyomatási beállítások	13
Címkesorozat nyomtatása	13
Több példány nyomtatása	14
Az automatikus levágás kikapcsolása	14
Vágásjelek nyomtatása a címkek közé	14

A feliratozó gép testre szabása	14
A nyelv megváltoztatása	14
Mértékegység-váltás	14
A címkészélesség megváltoztatása	14
Az alapértelmezett betűcsalád megváltoztatása	14
A képernyő beállításainak módosítása	14
Felhasználói fiókok használata	15
Felhasználói fiókok létrehozása	15
A felhasználói beállítások megváltoztatása	15
Felhasználói fiókok törlése	15
A feliratozó gép karbantartása	15
A feliratozó gép tisztítása	15
Az érintőképernyő kalibrálása	16
A feliratozó gép számítógéppel történő használata	16
A DYMO Label szoftver telepítése	16
A feliratozó gép csatlakoztatása a számítógéphez	16
A DYMO Label szoftver használata	17
A feliratozó gép állapotának megtekintése	17
Hibaelhárítás	18
Vélemények a dokumentációval kapcsolatban	18
Biztonsági óvintézkedések lítiumpolimeres akkumulátorokhoz	19
Környezetvédelmi információk	19

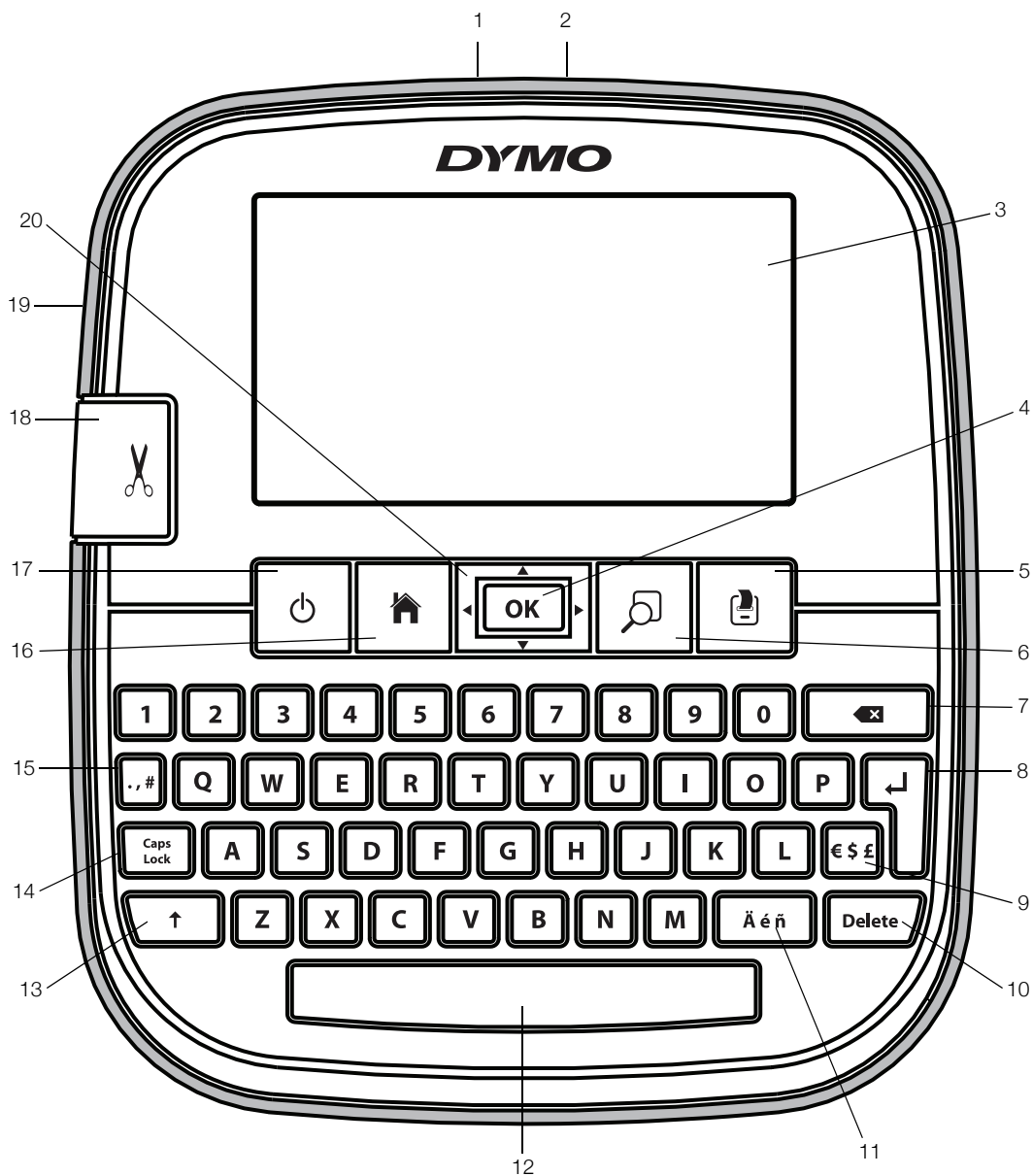

1. ábra LabelManager 500TS feliratozógép

- | | | | | | |
|----------|--------------------------|-----------|-------------------------|-----------|---------------------------|
| 1 | USB csatlakozó | 8 | Return (soremelés) | 15 | Szimbólumok - Központozás |
| 2 | Tápcsatlakozó aljzat | 9 | Szimbólumok – Pénznemek | 16 | Home |
| 3 | Érintőképernyő | 10 | Törlés | 17 | Be-/kikapcsoló |
| 4 | OK | 11 | Ékezetes karakterek | 18 | Vágókés |
| 5 | Nyomtatás | 12 | Szóköz | 19 | Címkekiadó nyílás |
| 6 | Nyomtatási kép | 13 | Shift | 20 | Navigációs billentyűk |
| 7 | Backspace (visszatörlés) | 14 | Caps Lock (nagybetűk) | | |

Az Ön új feliratozógépe

A DYMO LabelManager 500TS feliratozógéppel kiváló minőségű, öntapadós feliratokat készíthet különböző változatokban. A címkéket többféle betűmérettel és -stílussal állíthatja elő. A feliratozó gépben 6 mm (1/4"), 9 mm (3/8"), 12 mm (1/2"), 19 mm (3/4") vagy 24 mm (1") címkeszélességű DYMO D1 címkekazetta használható. A címkék széles színválasztékban kaphatók.

A feliratozó géphez megvásárolható címkékkel és egyéb kiegészítőkkal kapcsolatos információkért látogasson el a www.dymo.com címen található honlapunkra.

A feliratozó gép regisztrálása

A feliratozó gép online regisztrálásához látogasson el a www.dymo.com/register weboldalra.

A regisztráció során szüksége lesz a sorozatszámra, amely a feliratozó gép hátlapjának belső oldalán található.

Az első lépések

Kövesse az alábbi lépéseket a feliratozó gép üzembe helyezéséhez.

Áramellátás

A feliratozó gép újratölthető lítiumpolimeres (LiPo) akkumulátorral működik.

Az akkumulátor behelyezése

A feliratozó gép részben feltöltött akkumulátorral kerül forgalomba.

 A LiPo akkumulátor kivételekor vagy behelyezésekor a töltőadapter feltétlenül legyen kihúzva.

Az akkumulátor behelyezésének lépései

- 1 Emelje fel a feliratozó gép hátlapját.
- 2 Helyezze be az akkumulátort a rekeszbe az ábrán látható módon.
- 3 Zárja vissza a feliratozó gép hátlapját.

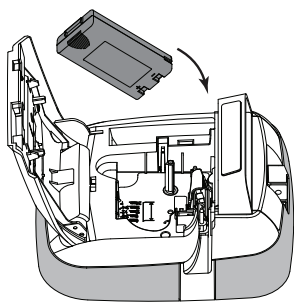

 Feltétlenül olvassa el a LiPo biztonsági figyelmeztetéseket a 19. oldal.

Az akkumulátor kivétele

Ha a feliratozó gépet hosszabb ideig nem fogja használni, vegye ki belőle az akkumulátort.

 A LiPo akkumulátor kivételekor vagy behelyezésekor a töltőadapter feltétlenül legyen kihúzva.

Az akkumulátor kivételének lépései

- 1 Húzza ki a töltőadapert.
- 2 Emelje fel a feliratozó gép hátlapját.
- 3 Vegye ki az akkumulátort az akkumulátortartóból.

 Feltétlenül olvassa el a LiPo biztonsági figyelmeztetéseket a 19. oldal.

Az akkumulátor feltöltése

Az akkumulátort a feliratozó géppel együtt szállított töltő adapterrel töltheti fel. Az akkumulátor mintegy három óra alatt töltődik fel.

 A töltő adapter csak az akkumulátor feltöltésére használható.

Az akkumulátor feltöltése

- 1 Fordítsa meg a feliratozó gépet.
- 2 Csatlakoztassa a töltőadapert a feliratozó gép felső részén található tápaljzatba.
- 3 A töltőadapter másik végét dugja be egy hálózati aljzatba.

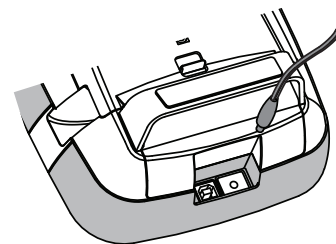

 Feltétlenül olvassa el a LiPo biztonsági figyelmeztetéseket a 19. oldal.

A címkekazetta behelyezése

A feliratozó gépbe DYMO D1 címkekazetta helyezhető be.

A címkekazetta behelyezésének lépései

- 1 A feliratozó gép hátlapját felemelve nyissa ki a címketartót.
- 2 Ügyeljen rá, hogy a címkeszalag feszüljön a kazetta nyílására és a címke a címkevezetők között haladjon át.

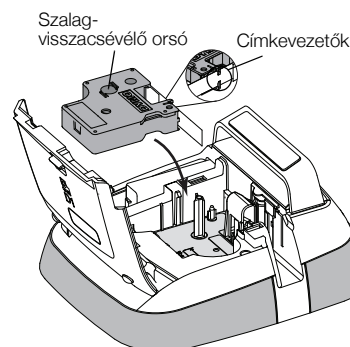

Szükség esetén a szalagot az óramutató járásával megegyező irányba, csévélve feszítse meg.

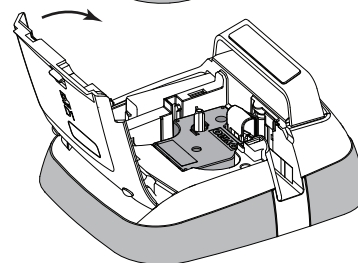

- 3 Helyezze be a kazettát, és határozottan nyomja meg, amíg a helyére nem kattan.
- 4 Zárja vissza a feliratozó gép hátlapját.



A feliratozó gép első használata

A készülék első bekapcsolásakor kiválaszthatja a továbbiakban használni kívánt nyelvet, mértékegységet és címkeszélességet. Ezek a beállítások a következő módosításig érvényben maradnak.

A feliratozó gép beállítása

- 1 A feliratozó gép bekapcsolásához nyomja meg a  gombot.
 Az első bekapcsoláskor eltarthat néhány percig, amíg a rendszer elindul.
- 2 Válassza ki a kívánt nyelvet, majd koppintson a **Tovább** gombra.
- 3 Válassza ki a mértékegységet és a címkeszélességet, majd koppintson a **Kész** gombra.

Most már készen áll az első címke elkészítésére.

Címke nyomtatása

- 1 Billentyűzzön be szöveget egy egyszerű címke létrehozásához.
- 2 Nyomja meg a  gombot.
A nyomtató kinyomtatja és automatikusan levágja a címkét. Az automatikus levágás kikapcsolásához lásd **Az automatikus levágás kikapcsolása** 13. oldalon.
- 3 Távolítsa el a címke hátoldalát, hogy szabaddá tegye az öntapadó felületet, majd helyezze fel a címkét.

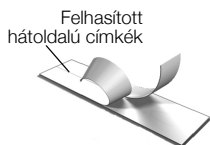



Gratulálunk! Kinyomtatta első címkéjét. A továbbiakban többet is megtudhat a címkék készítéséhez használható funkciókról.

A feliratozó gép megismerése

Ismerje meg a feliratozó gépen található funkciógombok elhelyezkedését. Lásd 1. ábra, 5. oldal. A következő szakaszok részletezik az egyes funkciókat.

Be-/kikapcsoló gomb

A  gomb be- vagy kikapcsolja a feliratozó gépet. Amennyiben a készüléket legalább két percig nem használja, a készülék energiatakarékosági okokból automatikusan készenléti üzemmódba vált. A  gomb egyszeri megnyomása visszaállítja készenléti üzemmódból.

A tápfeszültség teljes kikapcsolásához öt másodpercig tartsa lenyomva a  gombot.

Amikor a töltőadapter csatlakoztatva van, a képernyőn egy óra látható, amíg a feliratozó gép készenléti üzemmódban van.

Amikor a töltőadapter nincs csatlakoztatva, az óra nem jelenik meg és a feliratozó gép a kikapcsolás előtt még további két percig készenléti üzemmódban marad.

A tápfeszültség automatikus kikapcsolásakor a feliratozó gép megjegyzi az aktuális címke szövegét és formázását, és megjeleníti őket, amikor újra bekapcsolják.

A feliratozó gép kézi kikapcsolása vagy az akkumulátor kivétele és a tápadapter leválasztása esetén az aktuális címke szövege és formázása elvész.





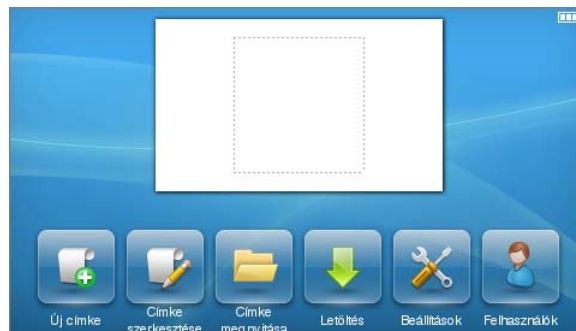

Home

A  gomb a kezdő képernyőt jeleníti meg, vagy elvet bármely párbeszédablakot vagy felugró üzenetet.

Érintőképernyő

Címkeit és azok formázását az érintőképernyőn készítheti el.



-  Új címkét hozhat létre.
-  Szerkesztheti a jelenlegi címkét.
-  Megnyithat egy mentett vagy legutóbb nyomtatott címkét.
-  Megnézheti a letöltött címkéket.
-  Módosíthatja a feliratozó gép beállításait.
-  Kiválaszthat egy felhasználót, új felhasználókat hozhat létre és kezelheti a felhasználói beállításokat.
-  Az akkumulátor állapotát mutatja.

Kurzorbillentyűk

A címke tartalmát a balra és a jobbra kurzorbillentyű segítségével nézheti vissza, illetve módosíthatja. A menüben mind a négy kurzorbillentyűvel navigálhat. Ha elérte a kívánt elemet, a **OK** gombbal választhatja ki.

Caps Lock (nagybetűk)

A **Caps Lock** gomb segítségével válthat a kis- és nagybetűs írásmód között. Ha a nagybetűs üzemmód be van kapcsolva, a Caps Lock gomb világít és minden beírt betű nagybetű. Ha a nagybetűs üzemmód ki van kapcsolva, minden beírt betű kisbetű. Alapértelmezés szerint a nagybetűs üzemmód ki van kapcsolva.

Shift

A  gomb egyetlen betű kis- és nagybetűs alakja között vált át.

Backspace (visszatörlés)

A  gomb törli a kiválasztott objektumokat vagy karaktereket. Ha nincs kiválasztott objektum vagy karakter, a gomb a kurzortól balra lévő karaktert törli.

Törlés

A visszatörlés gombhoz hasonlóan a **Delete** gomb törli a kiválasztott objektumokat vagy karaktereket. Ha nincs kiválasztott objektum vagy karakter, ez a gomb a kurzortól jobbra lévő karaktert törli.

Az érintőképernyő használata

A kiválasztás és az érintőképernyő vezérlése koppintással, dupla koppintással és húzással történik.

 Ne nyomja meg az érintőképernyőt körömmel vagy más kemény tárggyal.

Kiválasztás

Az érintőképernyőn egy elem kiválasztásához koppintson rá.



Fület, menüpontot vagy jelölőnégyzetet koppintással választhat ki.

Szöveg kiválasztása

Könnyen kiválaszthatja a szerkeszteni vagy törölni kívánt szöveget.

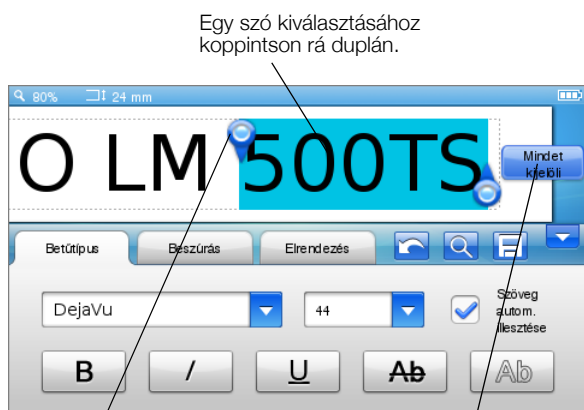

Egy szó kiválasztásához koppintson rá duplán.

A fogók húzásával választhat ki több vagy kevesebb szöveget.

A címke összes szövegének kiválasztásához koppintson ide.

Lista görgetése

A görgetősáv húzásával gyorsan végigmehet egy menün vagy listán.

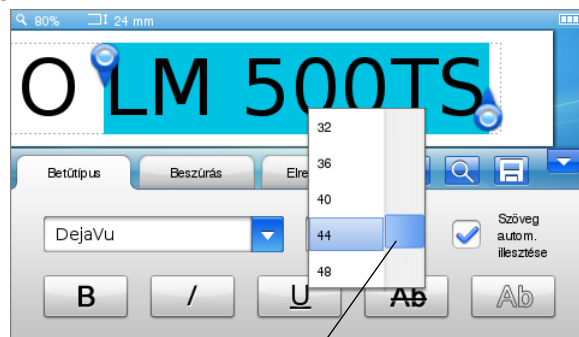

A görgető gombbal végigmehet a listán.

Címkeszerkesztés

A címkét számos különféle formázási lehetőséggel teheti változatosabbá.



A betűcsalád kiválasztása

A címkét számos különféle formázási lehetőséggel teheti változatosabbá. Megváltoztathatja a címkén lévő szöveg egészének vagy egy részének a formázását.

Megváltoztathatja a betűk típusát, méretét és stílusát.



- | | |
|-------------|----------------------------|
| 1 Betűtípus | 5 Betűméret |
| 2 Félkövér | 6 Áthúzott |
| 3 Dőlt | 7 Körvonalas |
| 4 Aláhúzás | 8 Szöveg autom. illesztése |

Így formázhatja a címke szövegét

- 1 Szükség esetén koppintson a kezdő képernyőn a  gombra.
- 2 Válassza ki a **Betűcsalád** fület.

A betűtípus megváltoztatása

Megváltoztathatja a címkén lévő szöveg egészének vagy egy részének a betűtípusát.

Így változtathatja meg a betűtípust

- 1 Szükség esetén válassza ki a megváltoztatandó szöveget.

 Ha csak az új szöveg betűtípusát kívánja megváltoztatni, nem kell kiválasztania szöveget.

- 2 Válassza ki a betűtípus-listából a kívánt betűtípust.

A betűméret megváltoztatása

Az elérhető betűméretek a kiválasztott szalagszélesség függvényében választhatók.

Így változtathatja meg a betűméretet

- 1 Szükség esetén válassza ki a megváltoztatandó szöveget.

 Ha csak az új szöveg betűméretét kívánja megváltoztatni, nem kell kiválasztania szöveget.

- 2 Válassza ki a betűméret-listából a kívánt betűméretet.

A betűstílus megváltoztatása

A feliratozáshoz öt különböző betűstílus áll rendelkezésre: félkövér, dőlt, aláhúzott, áthúzott és körvonalas. Minden stílus kombinálható.

Így változtathatja meg a betűstílust

- 1 Szükség esetén válassza ki a megváltoztatandó szöveget.

 Ha csak az új szöveg betűstílusát kívánja megváltoztatni, nem kell kiválasztania szöveget.

- 2 Koppintson mindegyik használni kívánt stílusra.

Speciális karakterek, automatikus szöveg és vonalkód beszúrása

A Beszúrás fülből gyorsan beírhatók szimbólumok, ClipArt grafikák, vonalkódok, többféle típusú automatikus szöveg, valamint nemzetközi karakterek.



A legutóbb használt ClipArt grafikák és szimbólumok automatikusan bekerülnek a Kedvencek kategóriába. A Kedvencek a Beszúrás lista legelején vannak.

A Beszúrás fül elérése

- 1 Szükség esetén koppintson a kezdő képernyőn a  gombra.

- 2 Válassza ki a **Beszúrás** fület.

Így szűrhet be szimbólumokat

A feliratozó gép számos hasznos szimbólumot támogat, amelyek könnyen beilleszthetők a címkékbe.

Így szűrhet be szimbólumot

- 1 Válassza a **Beszúrás** fülön a **Szimbólumok** pontot.
- 2 Válassza ki a címkébe beillesztendő szimbólumot.

 Az írásjeleket a **.**, **#**, a pénznem-szimbólumokat a **€** **\$** **£** billentyűzetgomb megnyomásával érheti el gyorsan.

ClipArt beszúrása

A feliratozó gép számos ClipArt grafikát tartalmaz a címkékhez.

Saját ClipArt grafikáit is letöltheti a készülékre. A ClipArt grafikák letöltésére vonatkozó további információkhoz lásd **A feliratozó gép számítógéppel történő használata** 16. oldalon.

Így illeszthet be Clip Art grafikát

- 1 Válassza a **Beszúrás** fülön a **ClipArt** pontot.
- 2 Válassza ki a címkébe beillesztendő képet.

 Egy címkén csak egy kép lehet.

Az automatikus számozás funkció használata

Az automatikus számozás funkció használatával egy sorozatban legfeljebb 50 címke kinyomtatására van lehetőség.

Így számozhat automatikusan

- 1 Válassza a **Beszúrás** fülön az **Autom. mezők és vonalkód** pontot.
- 2 Koppintson a **Számozás** lehetőségre. Megjelenik a Számozás beszúrása párbeszédpanel.
- 3 Válassza ki a kívánt számozási stílust.
- 4 Válassza ki az automatikus számozás kezdőértékét.
- 5 Válassza ki a címkénkénti növekményt.
- 6 Válassza ki, hány címkét kíván készíteni.
- 7 Ha a számok előtt kitöltő nullákat kíván, jelölje be a **Kitöltő nullák hozzáadása** négyzetet.
- 8 Koppintson az **OK** gombra.

Az automatikus számozás mezőjének tartalma rákerül a címkére.

Az automatikus számozás mezője a címkén egyetlen karakternek számít. Ez a mező ugyanúgy törölhető, mint bármely más karakter.

Az automatikus számozású címkék nyomtatására vonatkozó további információkhoz lásd **Címkesorozat nyomtatása** 13. oldalon.

Dátum és idő beillesztése

Az aktuális dátum és időpont beilleszthető a címkére. Dátumot és időt csak akkor illeszthet be, ha a feliratozó gép beállításában előzőleg megadta a pontos dátumot és időt.

Így állíthatja be a dátumot

- 1 Koppintson a kezdő képernyőn a  gombra.
- 2 A beállítások listából válassza ki a **Dátum** pontot.
- 3 Válassza ki a helyes évet, hónapot és napot.
- 4 Válassza ki a kívánt dátumformátumot, majd koppintson a **Kész** gombra.

Így állíthatja be az időt

- 1 Koppintson a kezdő képernyőn a  gombra.
- 2 A beállítások listából válassza ki az **Idő** pontot.
- 3 Válassza ki a pontos órát és percet.
- 4 Tegye a következők valamelyikét:
 - 24 órás időformátumhoz jelölje be a **24 órás formátum** négyzetet.
 - 12 órás időformátumhoz szüntesse meg a **24 órás formátum** bejelölését és válassza a listából a **de.** vagy **du.** pontot.
- 5 Koppintson a **Kész** gombra.

Így illesztheti be a dátumot és az időt

- 1 Válassza a **Beszúrá**s fülön az **Autom. mezők és vonalkód** pontot.
- 2 Koppintson a **Dátum és idő** lehetőségre. Megjelenik a „Dátum és idő beszúrása” párbeszédpanel.
- 3 A dátum beszúrásához:
 - a jelölje be a **Dátum** négyzetet;
 - b válassza ki a listából a kívánt dátumformátumot.
- 4 Az idő beszúrásához:
 - a jelölje be az **Idő** négyzetet;
 - b ha kívánja, jelölje be a **24 órás formátum** négyzetet.
- 5 Ha azt szeretné, hogy a címke minden kinyomtatásakor frissüljön a dátum és az idő, jelölje be a **A dátum- és időbélyegző automatikus frissítése** négyzetet.
- 6 Koppintson az **OK** gombra.

A dátummező és az időmező rákerül a címkére.

A dátummező is, az időmező is egyetlen karakternek számít a címkén. Ezek a mezők ugyanúgy törölhetők, mint bármely más karakter.

Vonalkód beszúrása

A következő típusú vonalkódok nyomtathatók:



UPC-A	Code 128 B	EAN 13
UPC-E	Code 39	EAN 8

Megadhatja, hogy kívánja-e kinyomtatni a vonalkód szövegét, illetve hogy a vonalkód szövege a vonalkód fölé vagy alá kerüljön.

A vonalkód elé és mögé is írhat szöveget.

 Feltételezzük, hogy ismeri a vonalkód-típusok közötti különbségeket és szándékában áll szervezeténél vonalkódokat használni. Ha szüksége van rá, számos kiváló bevezető jellegű könyvet találhat a vonalkódokról a helyi könyvtárakban és könyvesboltokban.

Így szűrhet be vonalkódot

- 1 Válassza a **Beszúrá**s fülön az **Autom. mezők és vonalkód** pontot.
- 2 Koppintson a **Vonalkód** gombra. Megjelenik a „Vonalkód beszúrása” párbeszédpanel.
- 3 Válassza ki a vonalkód típusát a **Vonalkód típusa** listából.
- 4 Írja be a vonalkód adatait a **Vonalkód adatai** panelbe.  Szimbólum beszúrásához koppintson a **Szimbólum hozzáadása** gombra és válassza ki a kívánt szimbólumot.
- 5 A **Vonalkód adatainak megjelenítése** listában válassza ki az alábbiak egyikét:
 - **Vonalkód alatt**, ha a vonalkód szövegét a vonalkód alá kívánja elhelyezni.
 - **Vonalkód fölött**, ha a vonalkód szövegét a vonalkód fölé kívánja elhelyezni.
 - **Nem jelenik meg**, ha nem kívánja kinyomtatni a vonalkód szövegét.
- 6 Koppintson az **Elrendezés kiválasztása** lehetőségre, majd:
 - Válassza ki a vonalkód méretét a **Vonalkód mérete** listából.  A legjobb eredményt a **Közepes** mérettel érheti el.
 - Válassza ki a vonalkód kívánt helyét a címke többi szövegéhez képest.
- 7 Koppintson az **OK** gombra. A vonalkód rákerül a címkére.

A vonalkód a címkén egyetlen karakternek számít. A vonalkód ugyanúgy törölhető, mint bármely más karakter.

A nap, hónap vagy negyedév beszúrása

A címkére automatikusan beszúrható a napok, hónapok vagy negyedévek neve. Ha a napok, hónapok vagy negyedévek beszúrását választja, minden kiválasztott naphoz, hónapoz vagy negyedévhez létrejön egy címke.

 A napok, hónapok és negyedévek nem kombinálhatók egyazon címkén. Ezek közül egyszerre csak egy használható.

Így szűrhet be napot, hónapot vagy negyedévet

- 1 Válassza a **Beszúrá**s fülön az **Autom. mezők és vonalkód** pontot.
- 2 Koppintson a **Napok, Hónapok** vagy **Negyedévek** lehetőségre. Megjelenik a megfelelő párbeszédpanel.
- 3 Válassza ki a használandó napok, hónapok vagy negyedévek neveit. Minden kiválasztott hónapoz vagy negyedévhez létrejön egy címke.
- 4 A napok, hónapok vagy negyedévek nevének rövid formájához jelölje be a **Rövidítés** négyzetet.
- 5 Koppintson az **OK** gombra. A kiválasztott mező rákerül a címkére.

A mező a címkén egyetlen karakternek számít. Ez a mező ugyanúgy törölhető, mint bármely más karakter.

A napok, hónapok vagy negyedévek nevét tartalmazó címkék nyomtatásához lásd **Címkesorozat nyomtatása** 13. oldalon.

Nemzetközi karakterek beszurása

A feliratozó gép támogatja a bővített latin karakterkészletet.

A **Ä é ñ** gomb, majd egy betű megnyomása megjeleníti az adott betű összes választható változatát.

Például a **Ä é ñ** gomb, majd az **a** betű megnyomásakor az **ä á â ã ä** betűk, illetve az összes elérhető változat megjelenik.

Így írhat be ékezetes karaktereket

- 1 Nyomja meg a **Ä é ñ** gombot, majd egy betűgombot.
Megjelennek a betű ékezetes változatai.
- 2 A kurzorbillentyűk segítségével válassza ki a kívánt karaktert, majd nyomja meg a **OK** gombot.

Megjegyzések

- Egy betű ékezetes változatai az adott betű billentyűjét lenyomva és röviden lenyomva tartva is elérhetők.
- A nemzetközi karaktereket úgy is elérheti, hogy a **Beszúrás** fülön kiválasztja az **Ékezetek** lehetőséget.

Szójavaslatok használata

A feliratozó gép megjegyzi a címkékben használt, öt karakternél hosszabb szavakat. Új szavak beírásakor automatikusan javasolja a korábban már használt szavakat.

Így használhatja a szójavaslatokat

- 1 Írjon be szöveget a címkébe.
Ha van szójavaslat, a javasolt szó megjelenik a címke alatt a „Címke szerkesztése” képernyőn.
- 2 Koppintson a javasolt szóra, ha be kívánja szűrni a címkébe.
 Ha nem akarja használni a javasolt szót, folytassa a beírást, vagy a **X** gombra kattintva zárja be a szójavaslat panelt.

Így kapcsolhatja ki a szójavaslatokat

- 1 Koppintson a kezdő képernyőn a  gombra.
- 2 A **Beállítások** listából válassza ki a **Szójavaslat** pontot.
- 3 Szüntesse meg a **Szójavaslat használata** négyzet bejelölését.

Így törölheti a meglévő szójavaslatokat

- 1 Koppintson a kezdő képernyőn a  gombra.
- 2 A **Beállítások** listából válassza ki a **Szójavaslat** pontot.
- 3 Koppintson a **Szavak kezelése** lehetőségre.

Megjelenik a „Szavak kezelése” párbeszédpanel és mutatja az összes létező szójavaslatot.

- 4 (Szükség esetén) Ha szűrni akarja a szavak listáját, írjon be szöveget a **Szűrő** panelbe.
- 5 Tegye a következők valamelyikét:
 - A lista egy adott szavának törléséhez koppintson a szó mellett a **X** gombra.
 - A lista összes szavának törléséhez koppintson **Mindent törli**, majd a felszólítás után ismét a **Mindent törli** lehetőségre.

A címke elrendezésének szerkesztése

A címkék megjelenésének vonzóbbá tételéhez több elrendezési lehetőség közül választhat. Bekeretezheti a címkét, megváltoztathatja a szöveg igazítását és irányát, valamint készíthet adott hosszúságú címkéket.



Így szerkesztheti a címke elrendezését

- 1 Szükség esetén koppintson a kezdő képernyőn a  gombra.
- 2 Válassza ki az **Elrendezés** fület.

Szegélyek használata

A címkét többféle szegély alkalmazásával teheti vonzóbbá.

Öt szegélytípus áll rendelkezésre:

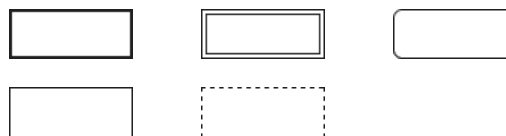

Ha egy címkéhez szegélyt ad hozzá, az a teljes címkét körülveszi.

Így adhat szegélyt a címkéhez

- 1 Válassza az **Elrendezés** fülön a **Szegély** pontot.
- 2 Válassza ki a használandó szegélyt.

Szöveg igazítása

A címke szövegét balra, középre vagy jobbra igazíthatja. Az alapértelmezés a középre igazítás.

Így igazíthatja a szöveget

- 1 Válassza az **Elrendezés** fülön az **Igazítás** pontot.
- 2 Válassza ki a kívánt igazítást.

Tükrözött szöveg használata

A tükrözött formátumú szöveg jobbról balra olvasható, mintha tükörből látnánk.

Így készíthet tükrözött szöveget

- 1 Válassza az **Elrendezés** fülön az **Írány** pontot.
- 2 Koppintson a  gombra.
A képernyőn a tükrözött formátum jelenik meg.

Függőleges szöveg használata

Lehetőség van függőleges szövegrányú címkék nyomtatására. A többsoros címkék több szövegoszlopban lesznek kinyomtatva.

Így készíthet függőleges szöveget

- 1 Válassza az **Elrendezés** fülön az **Írány** pontot.
- 2 Koppintson a  gombra.
A képernyőn a függőleges formátum jelenik meg.

Adott hosszúságú címkék készítése

A címke hosszát rendszerint a beírt szöveg hossza határozza meg. Lehetőség van azonban a címke hosszának beállítására is. A legnagyobb megadható címkehossz 1 000 mm.

Így állathat be adott hosszát

- 1 Válassza az **Elrendezés** fülön a **Hossz és szélesség** pontot.
- 2 Válassza az **Adott** lehetőséget, majd válassza ki a címke hosszát.

A feliratozó gép memóriájának használata

A feliratozó gép memóriájában mentheti és szervezheti gyakran használt címkéit, tárolhatja letöltött címkéit és kezelheti egyedi ClipArt grafikáit.

A mentett és letöltött címkék rendezett tárolásához mappákat hozhat létre.

Címke mentése

Címke mentésekor a szöveggel együtt a formázási beállításokat is menti a készülék.

Így menthet egy címkét

- 1 Koppintson a „Címke szerkesztése” képernyőn a  gombra.
- 2 (Szükség esetén) Válassza ki, melyik mappába mentődjön a címke.
- 3 Ha a címkéhez úja mappát kíván létrehozni, az alábbiak szerint járjon el:
 - a Koppintson az **Új mappa** pontra.
Megjelenik az „Új mappa létrehozása” párbeszédpanel.
 - b Írja be a mappa nevét a **Mappa neve** panelbe, majd koppintson a **Mappa létrehozása** gombra.
A mappa létrejön, és ki van választva a „Címke mentése” képernyőn.
- 4 Írja be a címke nevét a **Címke neve** panelbe, majd koppintson a **Mentés** gombra.

Címkék letöltése

A számítógépen használt DYMO Label™ szoftverrel címkéket hozhat létre egy adatbázis-fájlból, és letöltheti őket a feliratozó gépbe. A címkék készítésére és letöltésére vonatkozó további információkhoz lásd **A feliratozó gép számítógéppel történő használata** 16. oldalon.

Mentett címkék használata

Felhasználhat bármely mentett, legutóbb nyomtatott vagy letöltött címkét.

Így használhat mentett címkét

- 1 Koppintson a kezdő képernyőn a  gombra.
- 2 Navigáljon a használandó címkéhez, jelölje ki, majd koppintson a **Megnyitás** gombra.
A kijelölt címke megjelenik a „Címke szerkesztése” képernyőn, ahol szerkeszthető és nyomtatható.

A feliratozó gépben lévő címkék kezelése

A feliratozó gépen tárolt mentett és letöltött címkéket megtekintheti, csoportosíthatja és törölheti.

Mentett címkék megtekintése

A feliratozó gépben tárolt összes mentett címkét gyorsan megtekintheti.

Így tekintheti meg a mentett vagy letöltött címkéket

- 1 Koppintson a kezdő képernyőn a  gombra.
- 2 A **Beállítások** listából válassza ki a **Fájlkezelés** pontot.
- 3 Koppintson a következők valamelyikére:
 - **Mentett címkék** - az összes mentett címke megtekintéséhez.
 - **Letöltött címkék** - az összes letöltött címke megtekintéséhez.

Új mappák létrehozása

A mentett és letöltött címkék rendezett tárolásához mappákat hozhat létre.

Így hozhat létre új mappát

- 1 Koppintson az **Új mappa** pontra.
Megjelenik az „Új mappa létrehozása” párbeszédpanel.
- 2 Írja be a mappa nevét a **Mappa neve** panelbe, majd koppintson a **Mappa létrehozása** gombra.

Címkék és mappák törlése

Bármikor törölhet mappákat vagy mentett vagy letöltött címkéket.

Így törölhet címkéket és mappákat

- 1 Jelölje be a négyzetet minden címke és mappa mellett, amelyet törölni kíván.
- 2 Koppintson a **Törlés** gombra.
A megjelenő üzenet megkérdezi, valóban törölni kívánja-e a kiválasztott elemeket.
- 3 Koppintson az **Igen** gombra.
A kiválasztott címkék és mappák véglegesen törölődnek.

Címkék és mappák szerkesztése

A címkéket és mappákat a szervezett tároláshoz átnevezheti, kivághatja, másolhatja és beillesztheti.

Így nevezhet át címkét vagy mappát

- 1 Jelölje be az átnevezendő címke vagy mappa melletti négyzetet.
- 2 Koppintson a **Szerkesztés**, majd az **Átnevezés** lehetőségre.
Megjelenik az Átnevezés párbeszédpanel.
- 3 Írja be a címke vagy mappa új nevét az **Új név** panelbe, majd koppintson az **Átnevezés** gombra.

Így vághat ki vagy illeszthet be címkéket és mappákat

- 1 Jelölje be a négyzetet minden kivágandó vagy beillesztendő címke vagy mappa mellett.
- 2 Koppintson a **Szerkesztés** gombra, majd az alábbiak egyikére:
 - **Kivágás** - a címkék vagy mappák kivágásához
 - **Másolás** - a címkék vagy mappák másolásához

Így illeszthet be címkéket és mappákat

- 1 Vágja ki vagy másolja a beillesztendő címkéket vagy mappákat.
- 2 Navigáljon abba a mappába, ahová a címkéket vagy mappákat be kívánja illeszteni.
- 3 Koppintson a **Szerkesztés**, majd az **Beillesztés** lehetőségre.
A címkék vagy mappák beillesztődnek a kiválasztott helyre.

A legutóbb nyomtatott címkék törlése

Gyorsan törölheti a feliratozó gép memóriájából az összes legutóbb nyomtatott címkét.

 A legutóbb nyomtatott címkék törlése minden felhasználó számára törli ezt a címkelistát.

Így törölheti a legutóbb nyomtatott címkéket

- 1 Koppintson a kezdő képernyőn a  gombra.
- 2 A **Beállítások** listából válassza ki a **Fájlkezelés** pontot.
- 3 Koppintson a **Legutóbb nyomtatottak törlése** lehetőségre.
A megjelenő üzenet megkérdi, valóban törölni kívánja-e minden felhasználó számára a legutóbb nyomtatott címkéket.
- 4 Koppintson az **Igen** gombra.

Egyedi ClipArt grafikák kezelése

A feliratozó gépre korábban letöltött egyedi ClipArt grafikákat törölheti.

A ClipArt grafikák letöltésére vonatkozó további információkhoz lásd **A feliratozó gép számítógéppel történő használata** 16. oldalon.

Így törölhet egyedi ClipArt grafikát

- 1 Koppintson a kezdő képernyőn a  gombra.
- 2 A **Beállítások** listából válassza ki a **Fájlkezelés** pontot.
- 3 Kattintson a **Letöltött Clip Art** lehetőségre.
Megjelenik a „Letöltött Clip Art kezelése” képernyő.
- 4 Jelölje ki a törölni kívánt képeket.
 Az összes kép kijelöléséhez koppintson az **Összes** lehetőségre.
- 5 Koppintson a **Törlés** gombra.
A megjelenő üzenet megkérdezi, valóban törölni kívánja-e a kiválasztott képeket.
- 6 Koppintson a **Törlés** gombra.

Nyomatási beállítások

Egy címkét több példányban is kinyomtathat.

Alapértelmezés szerint nyomtatás után a feliratozó gép levágja a címkéket. Azonban ez az automatikus levágás kikapcsolható. Ha kikapcsolja az automatikus levágást, azt is megadhatja, hogy nyomtatódjanak-e vágásjelek az egyes címkék közé.

Címkesorozat nyomtatása

Automatikus számozással vagy a nap-, hónap- vagy negyedév-nevek beszúrásával címkesorozatot készíthet.

Ezekről a szolgáltatásokról további információkat nyújt a **Az automatikus számozás funkció használata** és a **A nap, hónap vagy negyedév beszúrása** 10. oldalon.

 Címkesorozat nem nyomtatható ki több példányban.

Így nyomtathat címkesorozatot

- 1 Készítsen címkesorozatot automatikus számozással vagy a nap-, hónap- vagy negyedév-nevek beszúrásával.
- 2 Nyomja meg a  gombot.
Megjelenik a „Nyomatási kép” képernyő.
- 3 Balra vagy jobbra húzva megtekintheti a sorozat egyes címkéit.
- 4 Koppintson a **Nyomatás** gombra.

Több példány nyomtatása

Egy adott címkét egyszerre legfeljebb 49 példányban nyomtathat ki.

Így nyomtathat több példányt

- 1 Nyomja meg a  gombot.
Megjelenik a „Nyomatási kép” képernyő.
- 2 A **Példányszám** panelben válassza ki a nyomtatandó példányok számát.
- 3 Koppintson a **Nyomatás** gombra.

Az automatikus levágás kikapcsolása

Ha az automatikus levágás be van kapcsolva, a feliratozó gép az egyes címkéket a kinyomtatás után levágja. Ez a funkció alapértelmezésben be van kapcsolva. Azonban az automatikus levágás kikapcsolható.

Így kapcsolhatja ki az automatikus levágást

- 1 Koppintson a kezdő képernyőn a  gombra.
- 2 Válassza ki a **Beállítások** lista **Címke** pontját.
- 3 Szüntesse meg a **Minden címke levágása nyomtatás után** négyzet bejelölését.

Vágásjelek nyomtatása a címkék közé

Ha az automatikus levágás ki van kapcsolva, megadhatja, hogy nyomtatódjon-e címkeelválasztó vágásjel a címkék közé, jelezve, hogy hol kell levágni őket.

Így nyomtathat vágásjeleket a címkék közé

- 1 Koppintson a kezdő képernyőn a  gombra.
- 2 Válassza ki a **Beállítások** lista **Címke** pontját.
- 3 Szükség esetén szüntesse meg a **Minden címke levágása nyomtatás után** négyzet bejelölését.
- 4 Jelölje be a **Vágásjelek nyomtatása a címkék közé** négyzetet.

A feliratozó gép testre szabása

A feliratozó gépet számos beállítással szabhatja testre. Megválaszthatja a megjelenítés nyelvét, a mértékegységeket, a címkeszélességet, az alapértelmezett betűcsaládot és a képernyő beállításait.

A nyelv megváltoztatása

Megváltoztathatja a feliratozó gép megjelenítési nyelvét, így azon a nyelven dolgozhat, amelyet a legjobban ismer.

Így változtathatja meg a nyelvet

- 1 Koppintson a kezdő képernyőn a  gombra.
- 2 Válassza ki a **Beállítások** lista **Nyelv** pontját.
- 3 Válassza ki a **Nyelv kiválasztása** listából a kívánt nyelvet, majd koppintson a **Kész** gombra.

Mértékegység-váltás

Választhat az angolszász (hüvelyk) vagy a metrikus (mm) mértékegység között. Az alapértelmezés a metrikus.

Így válthat mértékegységet

- 1 Koppintson a kezdő képernyőn a  gombra.
- 2 Válassza ki a **Beállítások** lista **Mértékegységek** pontját.
- 3 Válassza a **Metrikus (mm)** vagy a **Hüvelyk** lehetőséget, majd koppintson a **Kész** gombra.

A címkeszélesség megváltoztatása

Amikor címkéket helyez be, a feliratozó gép bekéri a címkeszélességet, hogy tudja, milyen címkeméretet használ jelenleg. A címkék elrendezésének egyes elemei attól függenek, hogy milyen széles a címke. A beállított címkeszélességet bármikor megváltoztathatja, függetlenül attól, hogy ténylegesen milyen címkéket használ.

Így változtathatja meg a címkeszélességet

- 1 Koppintson a kezdő képernyőn a  gombra.
- 2 Válassza ki a **Beállítások** lista **Címke** pontját.
- 3 Válassza ki a **Címke szélessége** listából a feliratozó gépbe jelenleg betett címke szélességét, majd koppintson a **Kész** gombra.

A „Címke szerkesztése” képernyőn a címke átvált az új szélességre.

Az alapértelmezett betűcsalád megváltoztatása

Minden címkére vonatkozóan megváltoztathatja a betűk alapértelmezett típusát, méretét és stílusát. A „Címke szerkesztése” képernyőn könnyen megváltoztathatja az egyes címkék betűjellemzőit.

Így változtathatja meg az alapértelmezett betűcsaládot

- 1 Koppintson a kezdő képernyőn a  gombra.
- 2 Válassza ki a **Beállítások** lista **Betűcsalád** pontját.
- 3 Válassza ki, mi legyen a betűk alapértelmezett típusa, mérete és stílusa, majd koppintson a **Kész** gombra.

A képernyő beállításainak módosítása

Beállíthatja a képernyő fényerejét, és megválaszthatja, hogy jelenjen-e meg az óra, amikor a feliratozó gép készenléti üzemmódban van és a töltőadapter csatlakoztatva van.

Így változtathatja a képernyő fényerejét

- 1 Koppintson a kezdő képernyőn a  gombra.
- 2 Válassza ki a **Beállítások** lista **Képernyő** pontját.
- 3 A **Képernyő fényereje** alatt a csúszkát jobbra, ill. balra mozgatva növelheti, ill. csökkentheti a képernyő fényerejét.
- 4 Koppintson a **Kész** gombra.

Így kapcsolhatja ki az órát

- 1 Koppintson a kezdő képernyőn a  gombra.
- 2 Válassza ki a **Beállítások** lista **Képernyő** pontját.
- 3 Szüntesse meg a **Töltés közben mutassa az órát** négyzet bejelölését, majd koppintson a **Kész** gombra.



Felhasználói fiókok használata

A feliratozó gépen fiókokat hozhat létre a különböző felhasználók számára. Mindegyik felhasználó saját alapértelmezett beállításokat adhat meg a feliratozó gépre.

Felhasználói fiókok létrehozása

Legfeljebb öt felhasználói fiókot hozhat létre.

Így hozhat létre felhasználói fiókot

- 1 Koppintson a kezdő képernyőn a  gombra.
- 2 Koppintson az  **Új felhasználó** lehetőségre. Megjelenik a „Felhasználó beállításai” párbeszédpanel.
- 3 Írja be az új felhasználó nevét a **Felhasználó neve** panelben.

- Válassza ki az új felhasználó beállításait.
A felhasználói beállítások kiválasztására vonatkozó további információkhoz lásd **A felhasználói beállítások megváltoztatása** 15. oldalon.
- Koppintson a **Mentés** gombra.

A felhasználói beállítások megváltoztatása

Felhasználónként egyedileg megadhatja a nyelv, a dátum- és időformátum, a mértékegység, a betűcsalád és a szójavaslatok beállítását.

Így változtathatja meg a felhasználói beállításokat

- Koppintson a kezdő képernyőn a  gombra.
- Válassza ki, kinek a beállításait kívánja megváltoztatni, majd koppintson a **Beállítások** gombra.
- Minden egyes módosítandó beállításnál tegye az alábbiakat:
 - A **Felhasználó beállításai** listából válassza ki a módosítandó beállítást.
 - Módosítsa a beállítást a kívánt módon.
- Koppintson a **Mentés** gombra.

Felhasználói fiókok törlése

Ha egy felhasználói fiókra nincs többé szüksége, törölheti a feliratozógépből.

 Az Alapértelmezett felhasználói fiók nem törölhető.

Így törölhet felhasználói fiókot

- Koppintson a kezdő képernyőn a  gombra.
- Jelölje ki a törölni kívánt felhasználót.
- Koppintson a **Törlés** gombra.
A megjelenő üzenet megkérdezi, valóban törölni kívánja-e a felhasználót.
- Koppintson az **Igen** gombra.

A feliratozó gép karbantartása



A feliratozó gép hosszú távú problémamentes használatot biztosít, igen alacsony karbantartási igénnyel.

Rendszeresen tisztítsa meg a feliratozó gépet és kalibrálja a képernyőt, hogy a feliratozó gép mindig helyesen működjön.

A feliratozó gép tisztítása

A megfelelő működés érdekében rendszeresen tisztítsa meg a feliratozó gépet.

Így tisztíthatja meg a képernyőt

- Szállmentes kendővel törölje le a feliratozó és az érintőképernyő külsejét.
 Ne nyomja meg az érintőképernyőt körömmel vagy más kemény tárggyal.
- Szükség esetén etanollal távolítsa el a szennyeződést és a zsírfoltokat.
 Ne használjon lúgos fertőtlenítőket, például ablaktisztítót, körömlakklemosót, benzolt vagy más szerves oldószert.

A nyomtatófej tisztítása

- Távolítsa el a címkekezetettét.
- Vegye ki a nyomtatófej tisztítószeres számát a címke tartó fedele mögül.

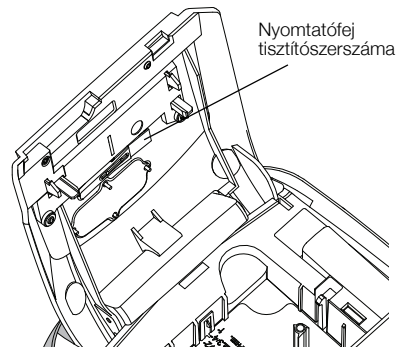

- Óvatosan törölje át az eszköz bélelt oldalával a nyomtatófejet.

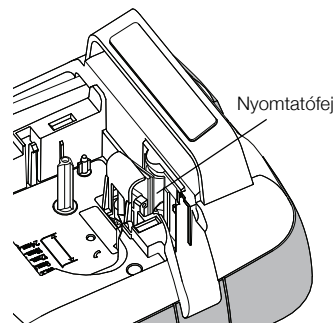

Az érintőképernyő kalibrálása

Időnként szükség lehet az érintőképernyő kalibrálására a helyes működés érdekében.

Így kalibrálhatja a képernyőt

- 1 Koppintson a kezdő képernyőn a  gombra.
- 2 Válassza ki a **Beállítások** lista **Képernyő** pontját.
- 3 Koppintson a **Képernyő kalibrálása** lehetőségre.
- 4 A kalibrálás megkezdésére való felszólítás megjelenésekor koppintson a **Start** gombra.
- 5 Koppintson mindegyik megjelenő kereszt középpontjára.

A feliratozó gép számítógéppel történő használata

A feliratozó gép használható önálló címkenyomtatóként, de a DYMO Label™ szoftverrel közvetlenül a számítógépről is lehet címkéket nyomtatni (ehhez a DYMO Label v.8.4 szoftver vagy újabb szükséges).

A DYMO Label szoftverrel is elvégezhető az alábbiak:

- Címkék létrehozása és letöltése szabványos adatbázis-formátumokból történő adatimportálással
- Egyedi ClipArt grafikák letöltése a feliratozó gépbe.
- A feliratozó gépben lévő címkék és ClipArt kezelése.

A DYMO Label szoftver telepítése

Ne csatlakoztassa a feliratozó gépet a számítógépre, amíg erre a telepítő fel nem szólítja.

A szoftver telepítése Windows® operációs rendszeren

- 1 Töltse le a DYMO Label szoftver legújabb verzióját a DYMO www.dymo.com webhelyének Támogatás területéről.
- 2 Zárja be az összes aktív Microsoft Office alkalmazást.
- 3 Kattintson duplán a telepítőprogram ikonjára. Néhány másodperc elteltével megjelenik a telepítő képernyője.
- 4 Kattintson a **Telepítés** lehetőségre, és kövesse a telepítőprogram utasításait.

A szoftver telepítése Mac OS® operációs rendszeren

- 1 Töltse le a DYMO Label szoftver legújabb verzióját a DYMO www.dymo.com webhelyének Támogatás területéről.
- 2 Kattintson kétszer a telepítő ikonjára, majd kövesse a képernyőn megjelenő utasításokat.

A feliratozó gép csatlakoztatása a számítógéphez

A feliratozó gépet a felső részén található USB csatlakozón keresztül lehet a számítógéphez csatlakoztatni.

 Ne csatlakoztassa a feliratozó gépet a számítógépre, amíg erre a telepítő fel nem szólítja.

A feliratozó gép csatlakoztatásának lépései

- 1 Dugja az USB kábelt a feliratozó gép felső részén található USB csatlakozóba.

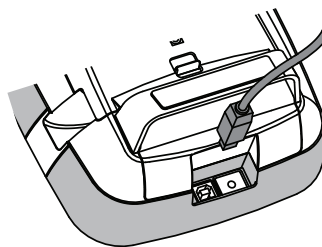

- 2 Csatlakoztassa az USB kábel másik végét a számítógép egy szabad USB portjához.
- 3 Szükség esetén kapcsolja be a feliratozó gépet a  gomb megnyomásával.
- 4 Ha több DYMO feliratozó gép van telepítve, a következő módon járjon el:
 - a Kattintson a nyomtató képére a DYMO Label szoftver Nyomtatás területén.

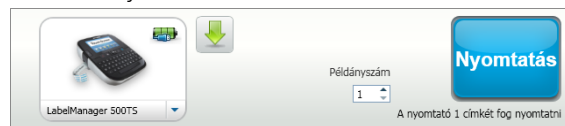

A számítógépre telepített összes feliratozó gép megjelenik.

- b Válassza ki a **LabelManager 500TS** feliratozó gépet.

A DYMO Label szoftver használata

A következő ábrán a DYMO Label szoftver néhány főbb funkciója látható.

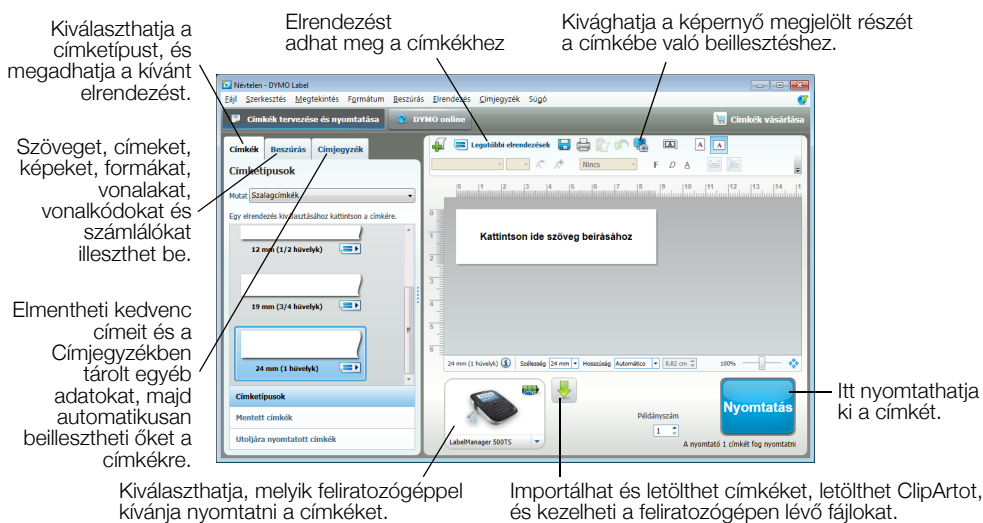

A szoftver használatára vonatkozó további részletekért lásd az online súgót.

A Súgó menüből a következő témakörök tekinthetők meg:

- DYMO Label v.8 Súgó
- DYMO Label v.8 Felhasználói kézikönyv
- LabelManager 500TS Felhasználói kézikönyv

A feliratozó gép állapotának megtekintése

A DYMO Label szoftver Nyomatás területén megjelenik a feliratozó gép állapota. A következő táblázat ismerteti a feliratozó gép lehetséges állapotait.

	A feliratozó gép csatlakoztatva van, és az akkumulátor töltődik
	A feliratozó gép csatlakoztatva van, és az akkumulátor töltődik; nem lehet nyomtatni
	A feliratozó gép csatlakoztatva van, és az akkumulátor nem töltődik
	A feliratozó gép csatlakoztatva van, és az akkumulátor nem töltődik; nem lehet nyomtatni
	A feliratozó gép nincs csatlakoztatva, vagy ki van kapcsolva
	A feliratozó gép csatlakoztatva van, de probléma van az akkumulátorral

Hibaelhárítás

Ha a feliratozó gép használata során valamilyen problémával szembesül, tekintse át az alábbi lehetséges megoldásokat.

Probléma/Hibaüzenet	Megoldás
A kijelzőn nem látható semmi.	<ul style="list-style-type: none">■ Ellenőrizze, hogy a feliratozó gép be van-e kapcsolva.■ Csatlakoztassa a töltő adaptert a feliratozó géphez az akkumulátor feltöltése érdekében. Lásd: Az akkumulátor feltöltése.
Gyenge nyomtatási minőség	<ul style="list-style-type: none">■ Csatlakoztassa a töltő adaptert a feliratozó géphez az akkumulátor feltöltése érdekében. Lásd: Az akkumulátor feltöltése.■ Tisztítsa meg a nyomtatófejet. Lásd: A feliratozó gép tisztítása.■ Győződjön meg arról, hogy a címkekazetta megfelelően van behelyezve.■ Cserélje ki a címkekazettát.
Nincs betéve címkekazetta	Helyezzen be egy címkekazettát.
A szöveg hosszabb a nyomtatható területnél	<ul style="list-style-type: none">■ Törölje a puffertárolóban levő szöveg egy részét vagy egészét.■ Csökkentse a betűméretet.■ A „Címke szerkesztése” képernyőn jelölje be a Betűcsalád fülön a Szöveg autom. illesztése négyzetet.■ Töröljön sorokat, hogy a szöveg illeszkedjen a címke szélességéhez.■ Helyezzen be szélesebb címkekazettát.
Az akkumulátorszint alacsony	<ul style="list-style-type: none">■ Csatlakoztassa a töltő adaptert a feliratozó géphez az akkumulátor feltöltése érdekében. Lásd: Az akkumulátor feltöltése.■ Győződjön meg az akkumulátor megfelelő behelyezéséről. Lásd: Az akkumulátor behelyezése.■ Cserélje ki az akkumulátort.
Címkeelakadás	<ul style="list-style-type: none">■ Távolítsa el az elakadt címkét, majd cserélje ki a címkekazettát.■ Tisztítsa meg a vágókést.
Vágó-elakadás	<ul style="list-style-type: none">■ Távolítsa el az elakadt címkét, majd cserélje ki a címkekazettát.■ Tisztítsa meg a vágókést.
Nem lehet nyomtatni	Tegye be az akkumulátort és próbálkozzon újra. Lásd: Az akkumulátor behelyezése.
Hogyan lehet levenni a címke hátoldalát?	<p>A DYMO címkék hasított hátoldala könnyen leválasztható.</p> <ol style="list-style-type: none">1 Keresse meg a címke hátoldalának hasítékát.2 Óvatosan nyomja össze hosszában a címkét a nyomtatott oldala felé. A címke hátoldala elvállik.3 Óvatosan húzza le a címkéről a hátoldalt.

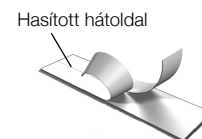

Ha további segítségre van szüksége, látogasson el a DYMO weboldalára a www.dymo.com címen.

Vélemények a dokumentációval kapcsolatban

Munkatársaink folyamatosan azon dolgoznak, hogy termékeinkhez a legjobb minőségű dokumentációt készíthessük. Szívesen fogadjuk a véleményét.

Küldje el nekünk a felhasználói kézikönyveinkre vonatkozó megjegyzéseit vagy javaslatait. Véleményével együtt, kérjük, az alábbi információkat is adja meg:

- Terméknév, modellszám és a felhasználói útmutató oldalszáma
- A pontatlan vagy nem világos utasítások, a több részletet igénylő területek stb. tömör ismertetése

Ezenkívül szívesen látjuk javaslatait a dokumentációból esetleg hiányzó témakörökkel kapcsolatban is.

Email üzeneteit az alábbi címre küldje: documentation@dymo.com

Kérjük, ne felejtse el, hogy ez az e-mail cím csak a dokumentációra vonatkozó visszajelzések fogadására szolgál. Ha technikai jellegű kérdése van, az ügyfélszolgálattal lépjen kapcsolatba.

Biztonsági óvintézkedések lítiumpolimeres akkumulátorokhoz

A lítiumpolimeres akkumulátor helytelen kezelése szivárgást, hőt, füstöt, robbanást vagy tüzet okozhat. Ez a teljesítmény romlását vagy meghibásodást eredményezhet. Károsíthatja az akkumulátorba beépített védőeszközt is. A készülék károsodásához vagy személyi sérüléshez vezethet. Gondosan tartsa be az alábbi utasításokat.

Az akkumulátor töltése

Veszély

- Az akkumulátort kizárólag az ahhoz való töltővel töltsse, és tartsa be a leírt követelményeket.
- Ne csatlakoztassa közvetlenül fali aljzatba vagy cigarettagyújtóra.
- Ne használja vagy tárolja az akkumulátort tűz közelében vagy az autóban, ha a hőmérséklet 60 °C feletti lehet.

Figyelmeztetés

- Hagyja abba a töltést a megadott idő múlva, akkor is, ha az akkumulátor addig nem töltődött fel.

Vigyázat

- Az akkumulátor töltése előtt alaposan olvassa el ezt a felhasználói útmutatót.
- Ne töltsön olyan helyen, ahol statikus elektromosság keletkezik.
- Az akkumulátor csak a 0 °C – 45 °C hőmérséklettartományban tölthető.

Az akkumulátor használata

Veszély

- Az akkumulátort csak a megadott eszközben használja.
- Ne használja vagy tárolja az akkumulátort tűz közelében vagy az autóban, ha a hőmérséklet 60 °C feletti lehet.

Vigyázat

- Ne töltsön olyan helyen, ahol statikus elektromosság keletkezik.
- Az akkumulátor csak a -20 °C – 60 °C hőmérséklettartományban használható.

Környezetvédelmi információk

Ennek a készüléknek az előállításához természeti erőforrásokat használtak fel. Olyan anyagokat tartalmazhat, amelyek károsak lehetnek az egészségre és a környezetre.

Annak érdekében, hogy ezen anyagok környezetbe kerülését megakadályozza, valamint enyhítse a természeti erőforrásokra gyakorolt hatásokat, javasoljuk, hogy a leselejtezett készüléket megfelelő visszaváltóhelyen adja le. Ezekben a helyeken a környezetvédelmi normáknak megfelelően újrahasznosítják a legtöbb anyagot, amely a már lejárt élettartamú készülékben található.

A készüléken látható áthúzott kuka azt jelenti, hogy a készülék kidobása helyett ezeket a helyeket vegye igénybe.



Ha a termék begyűjtésével vagy újrahasznosításával kapcsolatban további információra lenne szüksége, lépjen kapcsolatba a helyi hulladékgazdálkodási intézménnyel.

Velünk is kapcsolatba léphet, ha termékeink környezetre gyakorolt hatásáról szeretne többet megtudni.